

基板のハンダ付けと筐体の製作を効率よくすすめよう。

2年 組 番 氏名

今回も前回からの作業を続けます。
道具や機械を効率よく使い、作り上げていこう。



- 準備するもの（1班あたり）
- ～毎回同じなので、班ごとで分担して用意し、終わったら元の場所へ片付けよう～
- ハンダごて 2本
 - ハンダごて台 2つ
 - こて先クリーナー（水を補給） 1つ
 - ラジオペンチ 2本
 - ニッパー 2本
 - ワイヤーストリッパー 1つ
 - ゴミ入れ 1つ
 - ハンダ吸い取り器 1つ
 - テーブルタップ 1つ
 - 作業台（人数分）
 - 基板取付写真 1枚

今日の目標

「基板へのハンダ付けと筐体の製作を効率よくすすめよう」

- （LED基板が終わったら）時間を効率よく使って、下の2つの作業を並列に進める

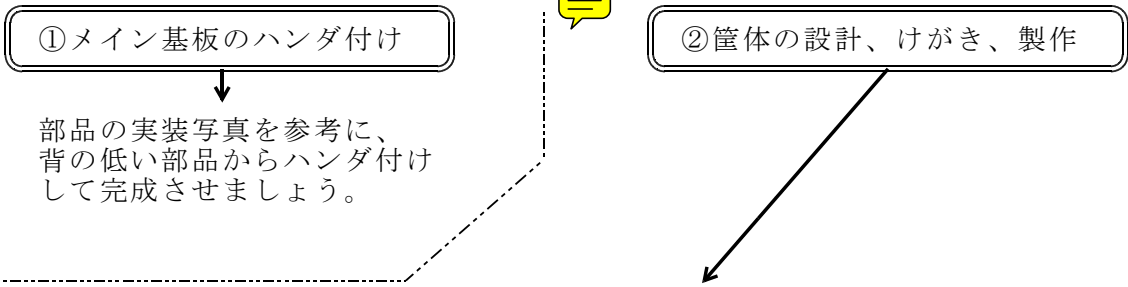

②筐体(きょうたい)の設計、けがき、製作をすすめよう（前回のプリントも参照のこと）

- アクリル曲げ器によるPET板の曲げ。
曲げる線の真下、外側をアクリル曲げ器で温めて曲げる。
曲げ終わったら、カバーのシール(ピンク色)を外してから塗装する。



<アクリル曲げ器による曲げ>

- 塗装をする場合、材料から20cm以上離してスプレーする。
べったり塗ると乾燥に時間がかかるので、1カ所0.5秒くらいでさっとスプレーする。

その他の部品加工
● 筐体の組み立て

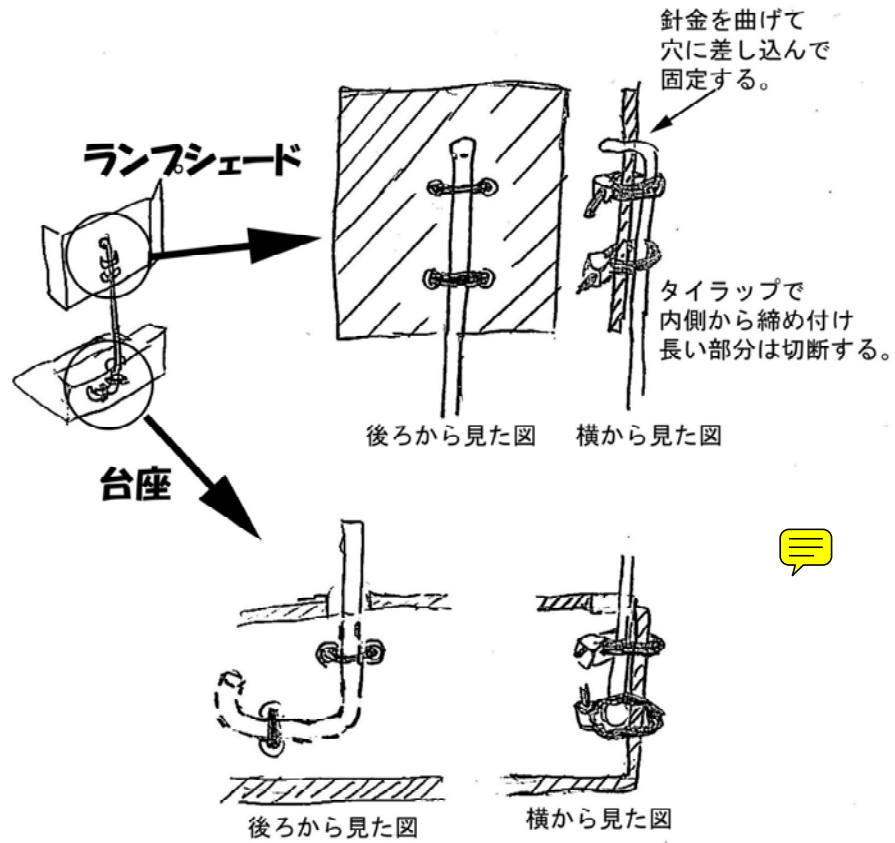

本日の作業を振り返って

安全に気をつけて作業できた。(身支度含む)	A・B・C
前回よりもハンダ付けが上手になった。	A・B・C
①基板のハンダ付け終了具合は？終わったものに○ 抵抗 1 2 3 コンデンサ タクトスイッチ CDS 赤外線センサ スライドスイッチ 電源スイッチ	
②筐体の製作状況は？終わったものに○ 設計・位置のけがき (確認) 穴あけ 曲げ 塗装 (塗装はしない) 首の部分の組み立て 台座部分の組み立て	

作業が効率よく (時間を無駄にせず) できたでしょうか。今日の授業の感想を書こう。